

# Zubehör

## Kupplung für Zentralantriebe

### Bohrung mit Zahnwellenprofil nach DIN 5480

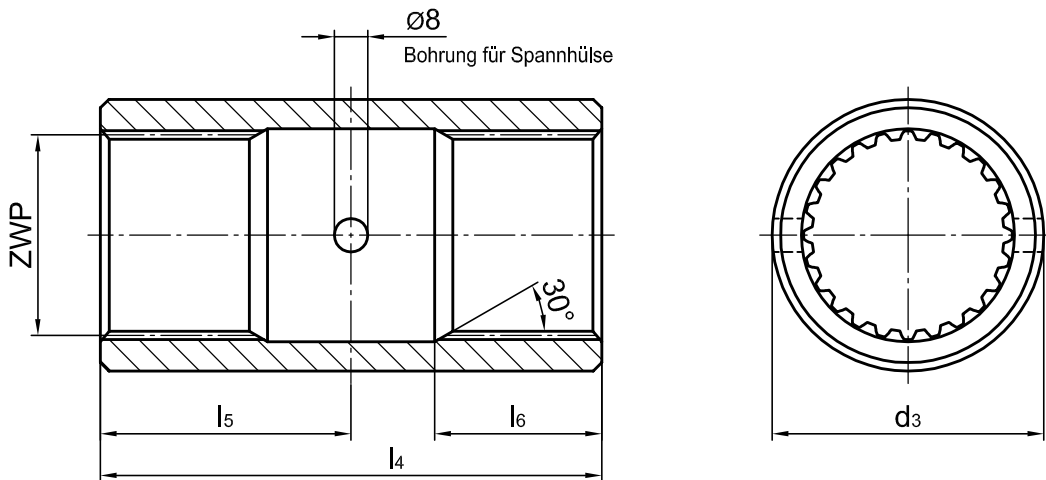

Zahnwellenprofil DIN 5480 (9H)	d3	l4	l5	l6
<b>N 30 x 1,25 x 22</b>	40	80	40	27,5
<b>N 30 x 2 x 14</b>	40	80	40	27,5
<b>N 35 x 1,25 x 26</b>	50	100	50	44
<b>N 35 x 2 x 16</b>	50	100	50	35
<b>N 40 x 2 x 18</b>	55	100	50	32
<b>N 45 x 2 x 21</b>	60	120	60	50
<b>N 50 x 2 x 24</b>	65	120	60	40
<b>N 60 x 2 x 28</b>	75	125	62,5	47,5
<b>N 65 x 2 x 31</b>	80	125	62,5	50
<b>N 70 x 2 x 34</b>	90	135	67,5	50
<b>N 75 x 3 x 24*</b>	95	145	72,5	52,5
<b>N 80 x 3 x 25*</b>	100	150	75	55
<b>N 85 x 3 x 27*</b>	110	160	80	57,5
<b>N 90 x 3 x 28*</b>	115	170	85	60

\* auf Anfrage lieferbar

## Zubehör

### Zellstoffpuffer für Radblock RB 160 – 400

Puffer aus Zell-Polyurethan mit großem Arbeitsvermögen für Betriebstemperaturen von  $-20\text{ °C}$  bis  $+80\text{ °C}$ .

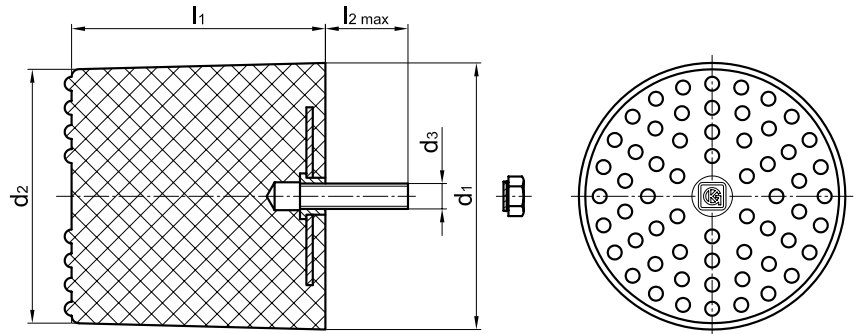

Zum Anbau der Puffer sind Bohrungen am Radblock vorhanden.

Die Befestigung erfolgt mit einem in den Puffer eingeschraubten Gewindestift und einer Setzmutter, die in das Radblockgehäuse eingezogen wird.

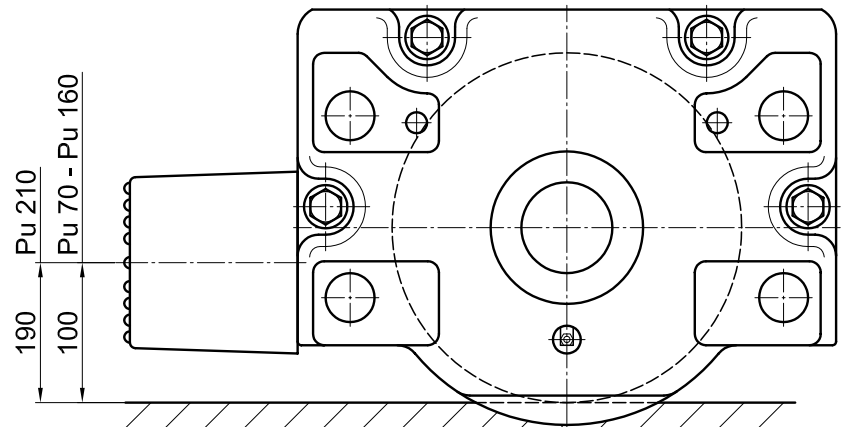

Nenngröße	$d_1$	$d_2$	$l_1$	$d_3$	$l_2$	Arbeitsaufnahme [kJ] <sup>1)</sup>	Federweg [mm] <sup>1)</sup>	Endkraft [kN] <sup>1)</sup>	Stückgewicht [kg]	für Radblock
<b>Pu 70</b>	70	65	66	M 12	28	0,25	55	7	0,3	RB 160 RB 200
<b>Pu 100</b>	100	95	100	M 12	33	0,80	74	40	0,6	RB 160 RB 200 RB 250
<b>Pu 130</b>	130	122	120	M 12	43	1,60	86	54	1,0	RB 250 RB 315
<b>Pu 160</b>	160	155	150	M 12	43	4,20	120	110	2,1	RB 315
<b>Pu 210</b>	210	200	200	M 20	65	8,00	175	120	4,2	RB 400

1) Diese Werte gelten für Stöße, wie sie beim Kranbetrieb auftreten ( $V = 120\text{ m/min}$ )

#### Bestellbeispiel

#### Zellstoffpuffer Pu 130

Im Lieferumfang enthalten:

- 1 Zellstoffpuffer
- 1 Gewindestift
- 1 Setzmutter

# Zellstoffpuffer für Radblock RB 160 – 400

## Diagramme

